



VÁLVULA FLOTADOR

DESCRIPCIÓN

La Válvula Flotador Modelo 129-01/629-01 de Cla-Val mantiene relativamente un nivel constante en tanques de reserva admitiendo flujo de entrada hacia el tanque en proporción directa al flujo de salida al sistema. Válvula de diafragma operada hidráulicamente, controlada por piloto. El control piloto de operador tipo disco rotatorio es instalado en el nivel de agua mas alto dentro del tanque y es conectado con tubería de control a la válvula principal. Con los cambios de nivel, el control flotador abre o cierra proporcionalmente la válvula principal, manteniendo el nivel prácticamente constante. Si se agrega una válvula antirretorno en la configuración y existe un regreso de presión, la presión aguas abajo es admitida en la cámara principal en la tapa cerrando la válvula para prevenir flujo inverso.

INSTALACIÓN

1. Deje suficiente espacio alrededor de la válvula para hacer ajustes y servicio.

NOTA: ANTES DE INSTALAR VÁLVULAS, LAS TUBERÍAS DEBEN SER DRENADAS DE TODO TIPO DE ASTILLAS, SARRO Y OBJETOS EXTRAÑOS

2. Es recomendable instalar válvulas de compuerta o de bloqueo en la entrada de la válvula flotador 129-01/629-01 y facilitar el aislamiento de la misma para mantenimiento, si la descarga de la válvula flotador es hacia la atmósfera, no es necesario instalar una válvula de cierre en la salida.

3. Coloque la válvula flotador 129-01/629-01 en línea a través del flujo de la válvula en dirección indicada sobre el plato de entrada o las flechas de flujo. Revise todos los accesorios para una apariencia propia y verifique daños aparentes. Asegúrese que los tornillos o tuercas de la tapa estén apretados.

4. Las válvulas Cla-Val operan con máxima eficiencia cuando son montadas en tubería horizontal con la tapa hacia arriba; sin embargo, otras posiciones son aceptables. Se recomiendan las instalaciones con tapa hacia arriba, esto hace mas fácil la inspección periódica de las partes internas.

5. El control Flotador CFM2 suministrada en configuración estándar es "válvula cerrada con flotador arriba". Para estas aplicaciones, el control CFM2 es instalado para que efectivamente la posición cerrada sea cuando la perilla flotador se levantada por el incremento del nivel del liquido. Puede ser configurado para que sea totalmente cerrado o totalmente abierto cuando el flotador se encuentre en posición alta. Consulte a Cla-Val para mas detalles.

6. El control flotador CFM2 es es montado dentro o cerca de alguna puerta de acceso en tanques cerrados y lo mas cerca posible de la válvula principal 129-01. El control esta localizado dentro del tanque y utiliza tubería de cobre de 1/2"Ø (orientada verticalmente), alineado con el centro del piloto a 3" por debajo del nivel alto de cierre. Mueva manualmente la perilla flotador a la posición alta para verificar que no tenga ninguna obstrucción mecánica. Debe instalar tubería de 1/2" en la salida del piloto hasta un punto cercano del fondo del tanque para evitar salpicaduras. Si la presión de entrada, cuando este en operación, es menor de 10 psi, por favor contacte a Cla-Val para recomendaciones.

OPERACIÓN Y PUESTA EN MARCHA

1. Previo a la presurización del ensamble de la válvula, asegúrese de tener los manómetros necesarios para medir la

presión en el sistema, instalados tal y como lo requiera el ingeniero de sistemas. Un indicador de posición de válvula X101 Cla-Val debe ser instalado en el puerto central de la tapa para proveer un indicio visual del movimiento de la válvula durante la puesta en marcha. **PRECAUCIÓN:** Durante la puesta en marcha y prueba, un gran volumen de agua puede ser descargado aguas abajo. Revise que la ventilación aguas abajo sea la apropiada para prevenir daños al personal y equipo.

2. Si hay válvulas de bloqueo (b) instaladas en el sistema de pilotos, ábralas (vea el diagrama 129-01).

3. Muy lentamente abra la válvula de bloquea en la entrada.

4. Mientras el tanque o cisterna se llenan, el control piloto flotador (CFM2 articulo 4), puede moverse lentamente de manera manual a la posición alta para cerrar la válvula principal. Esta operación hace la prueba de cierre de la válvula principal 129-01 y también purga el aire de las líneas de control y la cámara de la tapa. Cuidadosamente afloje las conexiones de las líneas de control y ventile el aire en los puntos altos del sistema. Cuidadosamente afloje el tapón central de la tapa de la válvula principal, si hay un indicador instalado, lentamente abra la purga del indicador. ventile el aire atrapado y apriete la purga. Apriete las conexiones.

MANTENIMIENTO

1. Las válvulas y controles Cla-Val requieren un mínimo de mantenimiento sin lubricantes o empaquetaduras. Sin embargo una inspección periódica programada debe ser establecida para determinar como el fluido afecta la eficiencia del montaje de la válvula. Mínimo una vez por año

2. Procedimientos de reparación y mantenimiento de la válvula principal y los componentes de control son incluidos detalladamente en el manual del usuario. Pueden bajar de nuestra pagina en Internet (www.cla-val.com), u obtenidas contactando una oficina de ventas regional.

3. Cuando ordene partes siempre refiérase al numero de catalogo y numero de existencia en la placa de la válvula.

Aplicación Típica

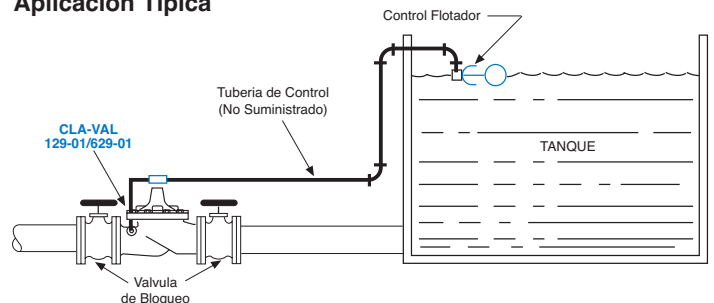

Dimensionamiento de tubería y Tanque

Instale la válvula y el control tal y como se muestra en al diagrama. El control flotador debe estar localizado en una superficie calma de agua. Si es necesario obtener esta condición, debe construirse una protección. Monte el control flotador en la conexión de tubería con el puerto de salida al nivel alto de agua deseado. Cuando una fuente separada de suministro de presión (opción F), es utilizada por el sistema de control piloto, esa presión debe ser siempre constante, equivalente o mayor a la presión de entrada en la válvula.

HYTROL VALVULA PRINCIPAL

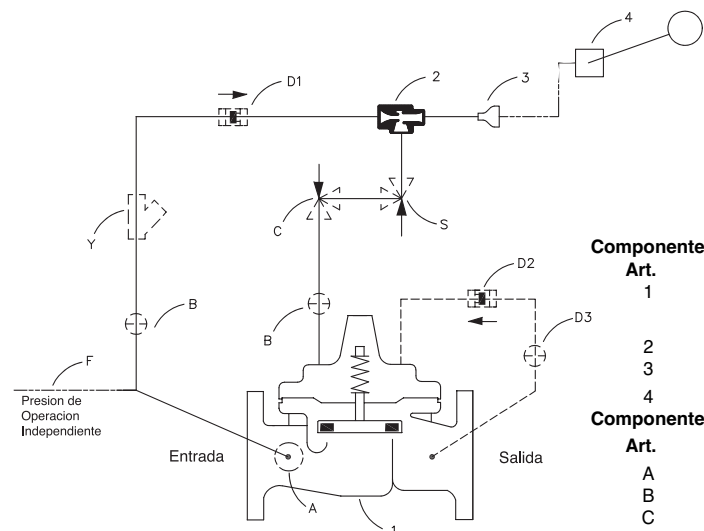

Componentes Básicos

Art.	Descripción
1	100-01 Hytrol (Válvula Principal)
	100-20 Hytrol (Válvula Principal)
2	X47A Expulsor
3	Reducción Campana
4	CFM2 Control Flotador

Componentes Opcionales

Art.	Descripción
A	X46A Cedazo Autolimpiante
B	CK2 (Válvula de bloqueo)
C	CV Control de Flujo (Cierre)*
D	Valvula Antirretorno (Valvula de bloqueo)
F	Presión de Operación Independiente
S	Control de velocidad de Apertura
Y	X43 Cedazo Tipo "Y"

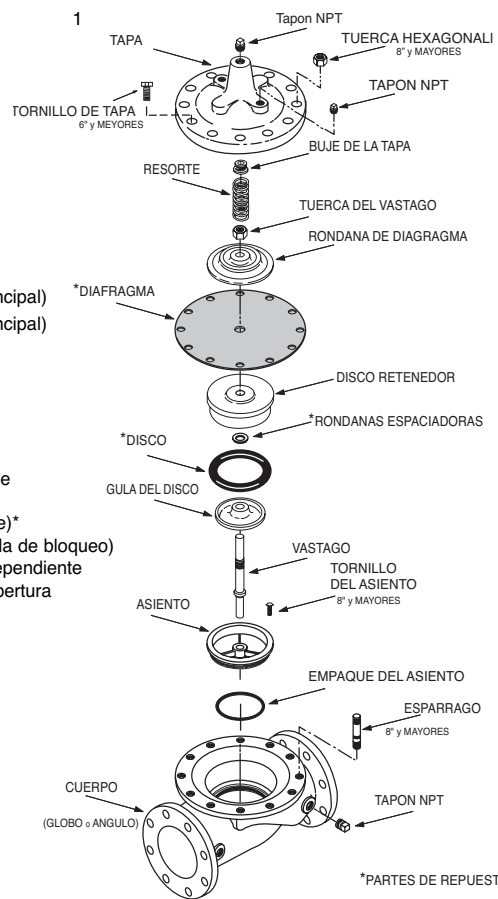

X47A



CFM2



REDUCCION CAMPANA



X46A



CK2



CV



X43



DEL SISTEMA PILOTO DE LA VALVULA

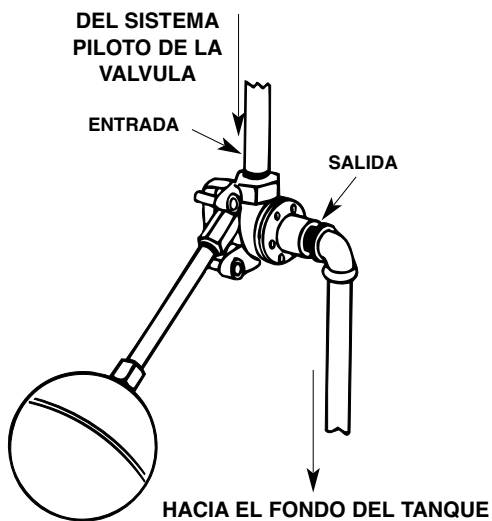

Detalle de Instalacion

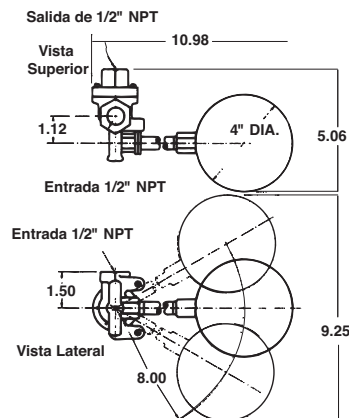

Para manuales IOM mas detalles vaya a www.cla-val.com o contacte su distribuidor regional mas cercano.