

# Control Piloto de Altitud



- Control muy Exacto y Confiable
- De Poco Mantenimiento
- Partes en contacto con el liquido en Bronce y Acero Inoxidable

El Control Piloto de Altitud modelo CDS6A de Cla-Val es un control de tres vías, actuado por diafragma, de esfuerzo por resorte que provee un cierre alto de nivel para la Válvula de Control de Altitud Cla-Val Serie 210. El CDS6A controla el nivel alto de agua en un tanque sin la necesidad de un flotador u otro mecanismo. Es un piloto No-Modulante que permanece completamente abierto hasta que el nivel en el tanque alcanza el punto de cierre. Asegura una alta exactitud detectando remotamente la presión de la columna de agua en el tanque. La única tuerca de ajuste puede ser fácilmente calibrada en campo para cerrar la válvula principal cuando el nivel del liquido alcance el punto alto deseado dentro de cinco rangos de ajuste.

El principio de operación del CDS6A utiliza un diferencial de fuerzas entre el esfuerzo del resorte y la carga hidráulica del nivel del liquido dentro del tanque para activar la válvula piloto del control. Cuando la fuerza de ajuste del resorte (o el punto de cierre alto deseado), es rebasado por la fuerza que ejerce la carga hidráulica dentro del tanque, la válvula piloto intercambia posiciones automáticamente y cierra la válvula principal. Cuando la carga hidráulica es ocho a diez veces menos que el ajuste del resorte, la válvula piloto cambia para abrir la válvula principal.

## Dimensiones

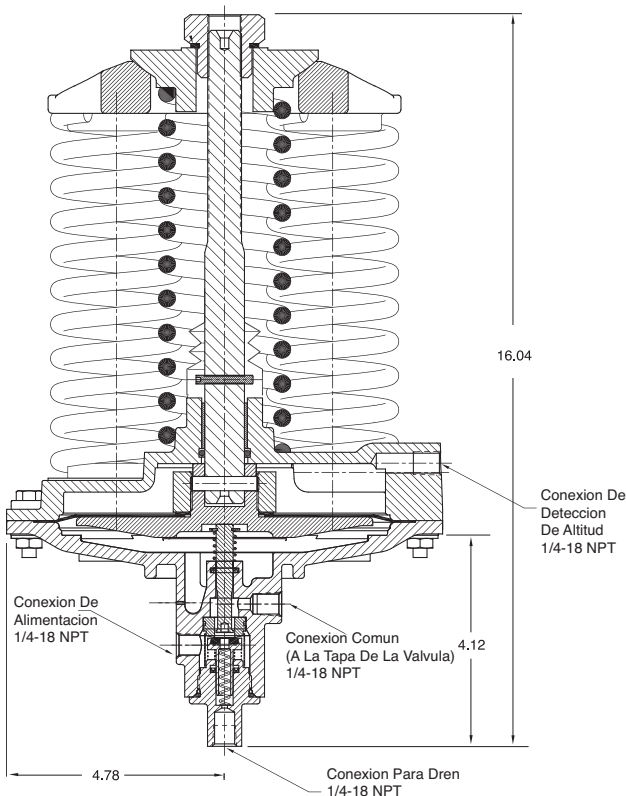

## Especificaciones

Rango de Temperatura:	Agua hasta 180°F Max.	Rangos de Ajuste::
Materiales:		
Cuerpo y Tapa:	ASTM B-62	5 - 40 pies
Internos:	Latón y Acero Inox.	30 - 80 pies
Sellos y Diafragma:	Nitrilo	70 - 120 pies
Materiales Opcionales:	Consulte a Fabrica	110 - 160 pies
Rango de Presión:	150 PSI MAX*	150 - 200 pies

## Conexión Remota de Detección

El Piloto de Control de Altitud CDS6A se suministra normalmente montado en una válvula Cla-Val Serie 210 debe estar instalada en posición horizontal sobre la tubería con la tapa de la válvula principal hacia arriba. Si el CDS6A es instalado remotamente de la válvula principal, es recomendado instalarse con los resortes de ajuste hacia arriba para una fácil calibración y servicio. Consulte a fabrica para recomendaciones.

Después de instalar la válvula Cla-Val serie 210 en la tubería, es necesario instalar una línea de detección desde el control CDS6A al tanque. La línea de detección debe ser con tubería de 3/4 o mayor en cobre o pvc cedula 40. No se recomienda tubería galvanizada. La línea debe ser en forma ascendente desde el CDS6A hacia el tanque para poder purgar el aire que se acumule. La tubería de detección no debe tener puntos altos que puedan atrapar aire. El punto de conexión de la línea en el tanque debe ser de un mínimo de entre 12" y 18" por encima de la línea central del control.

**NOTA:** La línea de detección no debe instalarse en la línea de flujo entre la válvula y el tanque, o en alguna área turbulenta, lo cual no reflejaría la carga hidráulica verdadera del tanque.

\* Consulte a Fabrica

Nota: Recomendamos proteger la tubería de control y la válvula de temperaturas de congelación